

SOLUÇÕES EM ACOPLAMENTOS

ACOPLAMENTOS DE ENGRENAGENS EM POLIAMIDA

SÉRIE AFM

Solução compacta e eficiente para transmissão de torque, com montagem simples, operação sem lubrificação e excelente desempenho em acionamentos industriais.



TRANSMISSÃO EFICIENTE

Ideal para acionamentos que exigem torque confiável, funcionamento estável e boa compensação de desalinhamentos.



LIVRE DE LUBRIFICAÇÃO

Combinação de cubos metálicos e luva polimérica auto-lubrificante, reduzindo a necessidade de manutenção.



MONTAGEM SIMPLES

Sistema compacto de fácil instalação axial, sem necessidade de ferramentas especiais e com operação prática.

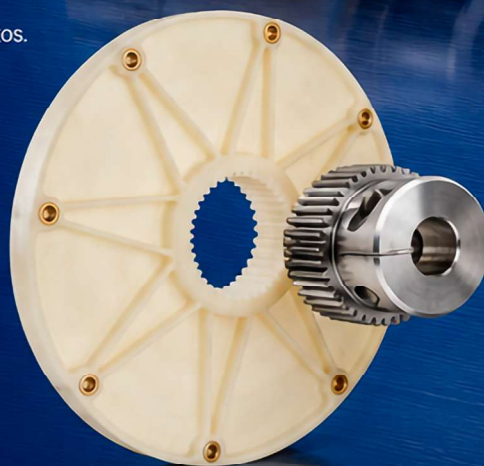

Fale com a Acopmec

 (11) 5812-5393

 (11) 94706-0508

vendas@acopmec.com.br



Tipos JR, JRM, M



A combinação da luva em poliamida e cubos em metal oferece uma conexão auto-lubrificante sem manutenção



Fácil montagem axial sem ferramentas especiais



Tipo M composto por uma luva (2) em poliamida e dois cubos (1) em metal



Temperatura de operação entre -25° C até +100° C



Tipo JR e JRM compostos por componentes em poliamida JR - cubo (1b) e cubo (2b) / JRM - dois cubos (1b) e luva (2)

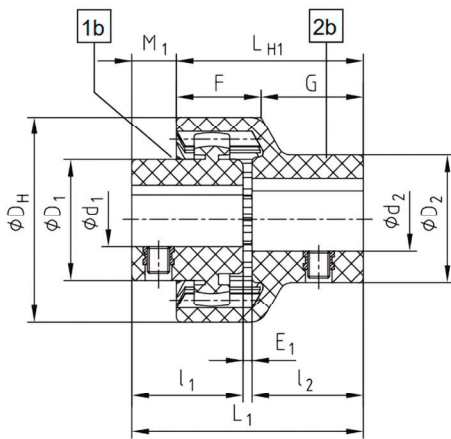

Tipo JR (2 peças)

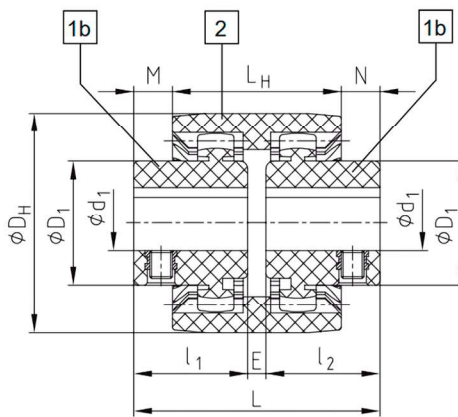

Tipo JRM (3 peças)

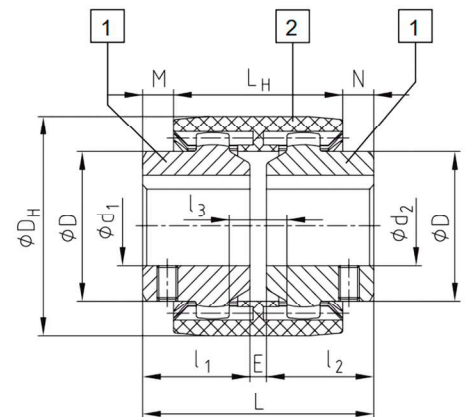

Tipo M (3 peças)

Acoplamento tipo M

Tamanho	Furo Max. d ₁ ;d ₂	l ₁ ;l ₂	E	L	L _H	Dimensões [mm]					cubo longo l ₁ ;l ₂	Torque [Nm]		Desalinhamentos ¹⁾			Rotação [rpm]	
						M;N	l ₃	D	D ₁	D _H		T _{KN}	T _{Kmax}	Axial	Angular ou Radial			
M-14	15	23	4	50	37	6,5	10	25	40	40	10	30				±0,3 mm	14000	
M-19	20	25	4	54	37	8,5	10	32	47	40	16	48				±0,3 mm	11800	
M-24	24	26	4	56	41	7,5	14	36	53	50	20	60				±0,4 mm	10600	
M-28	28	40	4	84	46	19	13	44	65	55	45	135				±0,4 mm	8500	
M-32	32	40	4	84	48	18	13	50	75	55	60	180				±0,4 mm	7500	
M-38	38	40	4	84	48	18	13	58	88	60	80	240				±0,4 mm	6700	
M-42	42	42	4	88	50	19	13	65	92	60	100	300			±1 [mm]	±1° cada cubo	±0,4 mm	6000
M-48	48	50	4	104	50	27	13	68	95	60	140	420				±0,4 mm	5600	
M-65	65	55	4	114	68	23	16	96	132	70	380	1140				±0,6 mm	4000	
I-80	80	90	6	186	93	46,5	20	124	175	-	700	2100				±0,7 mm	3150	
I-100	100	110	8	228	102	63	22	152	210	-	1200	3600				±0,8 mm	3000	
I-125	125	140	10	290	134	78	30	192	270	-	2500	7500				±1,1 mm	2120	

1) Desalinhamentos Angular e Radial não podem trabalhar com seus valores máximos ao mesmo tempo.

Acoplamento tipo JR e JRM

Tamanho	Torque [Nm]		Rotação máxima [rpm]	Furações Ø H7 [mm]				Dimensões [mm]										Desalinhamentos				
	T _{KN}	T _{Kmax}		Cubo 1b	D ₁	Cubo 2b	D ₂	D _H	l ₁ ;l ₂	E ₁	L ₁	L _{H1}	M ₁	F	G	E	L	L _H	M;N	Axial	Radial	ou
14	5	10	6000	6, 7, 8, 9	22	8	22	40	23	2	48	40	8	18,5	21,5	4	50	37	6,5	±1mm	JR - ±0,1mm	±1°/cubo
				10,11	25	10, 11	25														JRM - ±0,3mm	
				12,14	26	12, 14	26															
19	8	16	6000	12,14	27	14, 15	29	47	25	2	52	42	10	19	23	4	54	37	8,5	±1mm	JR - ±0,1mm	±1°/cubo
				16	30	14, 15	29														JRM - ±0,3mm	
				19	32	19	35															
24	12	24	6000	10,11,12	26	14,16	32	53	26	2	54	45	9	21,5	23,5	4	56	41	7,5	±1mm	JR - ±0,1mm	±1°/cubo
				14,15,16	32	19,20	36														JRM - ±0,4mm	
				18,19,20	36	19,20	36															
				24	38	24	40															

ACOPLAMENTO DE EMGRENAGENS EM POLIAMIDA



Tipo FLE-PA



Acoplamento para conexão de volante dos motores à combustão às bombas hidrostáticas



Alta rigidez torsional - operação livre de ressonância



Livre de manutenção e lubrificação devido à combinação de materiais do flange (nylon) e cubo (metal)



Temperatura máxima operacional + 130° C



Flanges com dimensional do padrão SAE ou métrico



Cubos com usinagem para eixos estriados (SAE ou DIN)

- Componentes**
- 1 - cubo
 - 2 - flange

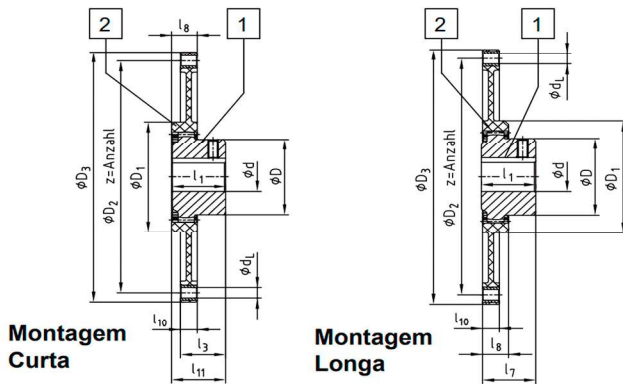

Dimensional do flange SAE J620 [mm]				
Tamanho	D3	D2	Z	dL
6 1/2 "	215,9	200,02	6	9
7 1/2 "	241,3	222,25	8	9
8 "	263,52	244,47	6	11
10 "	314,32	295,27	8	11
11 1/2 "	352,42	333,37	8	11
14 "	466,72	438,15	8	13

Acoplamento tipo FLE																		
Tamanho	Furo máx. d	Dimensões [mm]								Movimento axial máximo	Torque [Nm]		Disponibilidade de flanges SAE					
		D	D ₁	l ₁	l ₃	l ₇	l ₈	l ₁₀	l ₁₁		T _{KN}	T _{KMAX}	6 1/2"	7 1/2"	8"	10"	11 1/2"	14"
48	48	68	100	50	41	50	20	13	48	±2 mm	240	600	X	X	X	X		
T 48	48	68	100	50	38	45	20	13	46	±1 mm	300	750	X	X	X	X		
T 55	55	85	115	50	37	48	24	13	48	±2 mm	450	1125	X	X	X	X		
65 / T 65	65	96	132	55	45	54	27	21	51	±2 mm	650 / 800	1600 / 2000			X	X	X	
T 70	70	100	153	60	48	56	30	21	57	±2 mm	1000	2500				X		
80 / T 80	80	124	170	90	78	87	30	21	87	±2 mm	1200 / 1500	3000 / 3750					X	
100 / T 100	100	152	265	110	78	108	35	21	110	±2 mm	2050 / 2500	5150 / 6250					X	X
125	125	192	250	140	37	133	50	28	97	±2 mm	4250	10700					X	X

Seleção de acordo com o padrão SAE

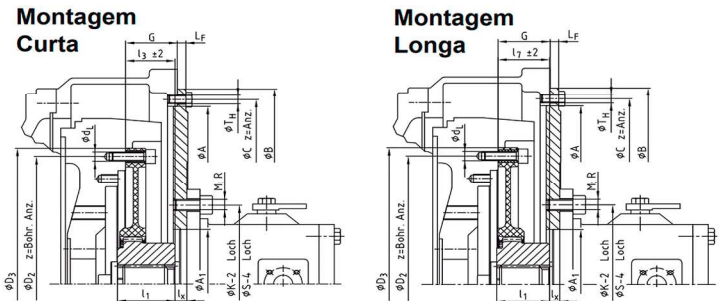

Dimensões da carcaça SAE 617 [mm]					
Tamanho	A	B	C	z	TH
SAE 1	511,18	552	530,2	12	M10 3/8"
SAE 2	447,68	489	466,7	12	M10 3/8"
SAE 3	409,58	451	428,6	12	M10 3/8"
SAE 4	361,95	403	381,0	12	M10 3/8"
SAE 5	314,33	356	333,4	8	M10 3/8"

Dimensões de flange - bomba hidráulica [mm]								
Tamanho	2 Parafusos			4 Parafusos				
	A ₁	K-2	M	Z	A ₁	S-4	R	Z
SAE A	82,55	106,4	M10	2	82,55	104,6	M10 3/8"	4
SAE B	101,6	146,0	M12 1/2"	2	101,6	127,0	M12 1/2"	4
SAE C	127,0	181,0	M16	2	127,0	162,0	M12 1/2"	4
SAE D	152,4	228,6	M16 5/8"	2	152,4	228,6	M16 5/8"	4
SAE E	-	-	-	-	165,1	317,5	M20 3/4"	4

Seleção do acoplamento									
Potência do motor diesel		Acop. BoWex	Volante SAE	Dimensões do volante e disco adaptador					
até	até			G	LF	D ₃	D ₂	Z	qtde
30 kW	40 HP	48	6 1/2 "	30,15	9,5	215,90	200,02	6	9
			7 1/2 "	30,15		241,30	225,25	8	
			8 "	62		263,52	244,47	6	
			10 "	54		314,32	295,27	8	
90 kW	120 HP	65	8 "	62	12,7	263,32	244,47	6	11
			10 "	54		314,32	295,27	8	
			11 1/2 "	39,6		352,42	333,37	8	
180 kW	240 HP	80	11 1/2 "	39,6					

Torque do parafuso de fixação - flange ao volante	
M8	25 Nm
M10	49 Nm
M12	86 Nm

Torque do parafuso de fixação do cubo grampo classe 12.9			
BoWex 42/48	M10	49 Nm	
BoWex 65	M12	86 Nm	
BoWex 80/100	M16	295 Nm	

ACOPLAMENTO ELÁSTICO PARA MOTORES A COMBUSTÃO



tipos
HE1 | HE2 | HE3 | HE4



Acoplamento elástico para conexão de volante dos motores à combustão a componentes com alto momento de inércia (compressores, geradores, bomba de líquidos, etc...)



Alta rigidez de torção em 3 durezas: 40, 50 e 65 Sh A



Livre de manutenção e lubrificação devido à combinação de materiais do flange (borracha/nylon) e cubo (metal)



Flanges com dimensional do padrão SAE ou métrico



Cubos com usinagem para eixo cilíndrico, estriado ou cônico

Componentes
1 - cubo
2 - flange

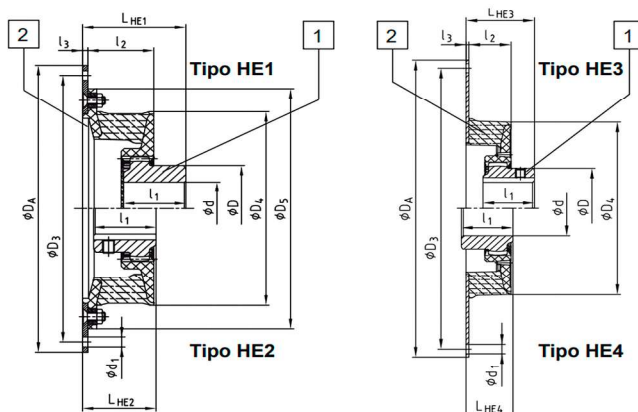

Dimensional do flange SAE J620 [mm]				
Tamanho	DA	D3	Z	D1
6 1/2 "	215,9	200,02	6	9
7 1/2 "	241,3	222,25	8	9
8 "	263,52	244,47	6	11
10 "	314,32	295,27	8	11
11 1/2 "	352,42	333,37	8	11
14 "	466,72	438,15	8	14
16 "	517,50	489,00	8	14
18 "	571,50	542,90	6	18

Acoplamento tipo HE1 / HE2																						
Tamanho	Furo min./máx. d [mm]	Flanges SAE - J620						Dimensões [mm]						Máximo [rpm]	Peso [Kg]	Torque Nom. T _{KN} [Nm]			Torque Máx. T _{KMAX} [Nm]			
		6 1/2"	7 1/2"	8"	10"	11 1/2"	14"	l ₃	l ₂	D ₄	D	l ₁	L _{HE1}			L _{HE2}	40 Sh	50 Sh	65 Sh	40 Sh	50 Sh	65 Sh
42 HE	- / 42	•	•	•				4	45	146	180	65	42	70	6200	2,7	130	150	180	390	450	540
48 HE	- / 48		•	•	•			4	45	164	198	68	50	50	5600	2,9	200	230	280	600	690	840
65 HE	21 / 65				•			5	55	205	244	96	85	62	4500	2,9	350	400	500	1050	1200	1500
80 HE	31 / 65					•		-	70	266	-	90	90	74	3600	6,4	750	950	1200	2250	2850	3600
G 80 HE	31 / 80						•	-	80	302	124	90	136	84	3000	7,2	1250	1600	2000	3750	4800	6000
								6		356		100	17,3		17,3							

Acoplamento tipo HE3 / HE4																						
Tamanho	Furo min./máx. d [mm]	Flanges SAE - J620						Dimensões [mm]						Máximo [rpm]	Peso [Kg]	Torque Nom. T _{KN} [Nm]			Torque Máx. T _{KMAX} [Nm]			
		6 1/2"	7 1/2"	8"	10"	11 1/2"	14"	18"	l ₃	l ₂	D ₄	D	l ₁			L _{HE3}	L _{HE4}	40 Sh	50 Sh	65 Sh	40 Sh	50 Sh
42 HE	- / 42	•	•					2	33	145	65	42	55	40	6200	2,7	130	150	180	390	450	540
48 HE	- / 48			•				2	37	163	68	50	68	42	5600	2,9	200	230	280	600	690	840
G 65 HE	21 / 65				•			3	45	205	96	55	73	50	4300	3,9	430	500	620	1290	1500	1860
80 HE	31 / 80					•		4	56	265	124	90	112	60	3600	6,4	750	950	1200	2250	2850	3600
G 80 HE	31 / 80						•	4	66	300	124	90	122	70	3000	7,2	1250	1600	2000	3750	4800	6000
100 HE	38 / 100						•	4	80	350	152	110	150	82	2700	10,9	2000	2500	3200	6000	7500	9600
125 HE	45 / 125						•	6	92	416	192	140	156	103	2300	12,5	3000	4000	5000	6000	12000	15000
G 125 HE	45 / 125						•	6	95	440	192	140	179	101	2100	17,3	4000	5200	6500	12000	16000	20000
150 HE	50 / 150						•	6	134	470	225	150	205	157	1800	17,3	5500	7000	9000	16500	21000	27000